

訂購編號: **NV-13A-X-Y-Z**

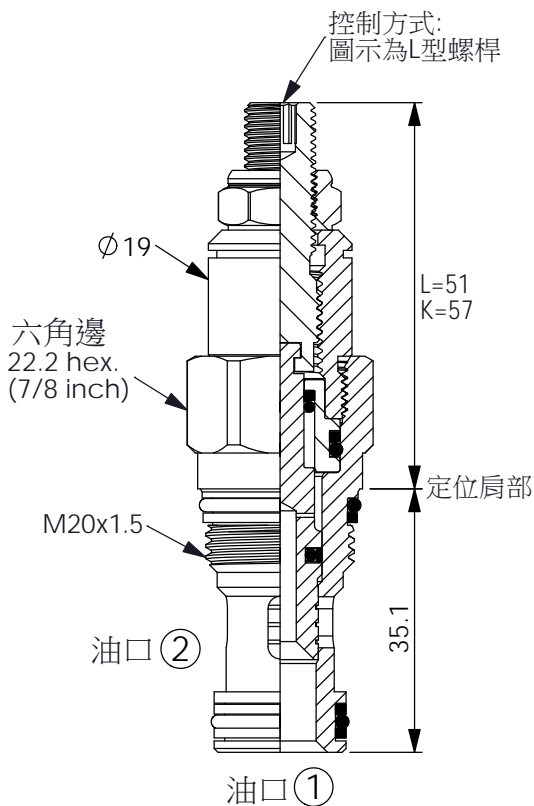

尺寸單位:mm

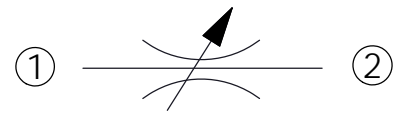

### 技術參數

|       |             |       |
|-------|-------------|-------|
| 額定壓力: | 350         | bar   |
|       | (參考性能曲線圖)   |       |
| 額定流量: | 80          | l/min |
|       | (參考性能曲線圖)   |       |
| 成型孔:  | 13A-2       |       |
| 安裝扭矩: | 40-50       | Nm    |
| 重量:   | 0.15 (Z:L)  | kg    |
|       | 0.14 (Z:LP) |       |

此閥提供設計者,在相同的成型孔可有大流量的選擇  
順時針調整螺桿到底,可確實關閉

額定流量僅供參考,實際流量視使用的壓降而定

### 性能曲線圖

閥全開時雙向流量壓力曲線

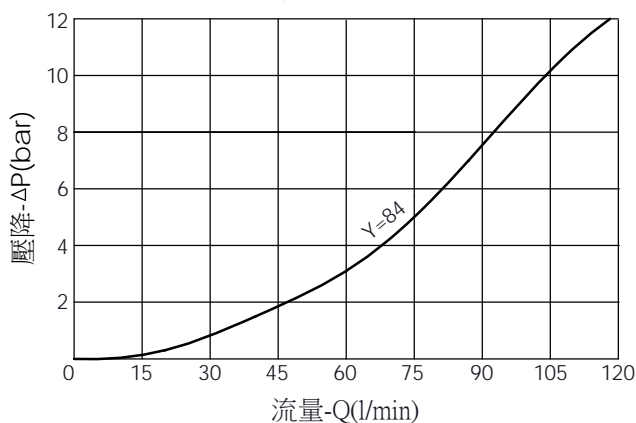

### X 結構設計選項

28 全調型節流閥,大流量型

### Z 控制方式選項

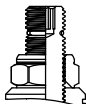
L 標準內六角螺桿 

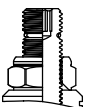
LP 標準內六角螺桿  
外部金屬元件不鏽鋼 

K 調鈕附設定鈕 

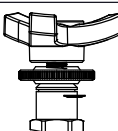
T 三爪強力旋鈕  
附鋁合金設定鈕 

### Y 最大公稱節流孔徑

84  $\phi$  8.4 mm