

訂購編號: **ES-10W-X-Y-Z-04**

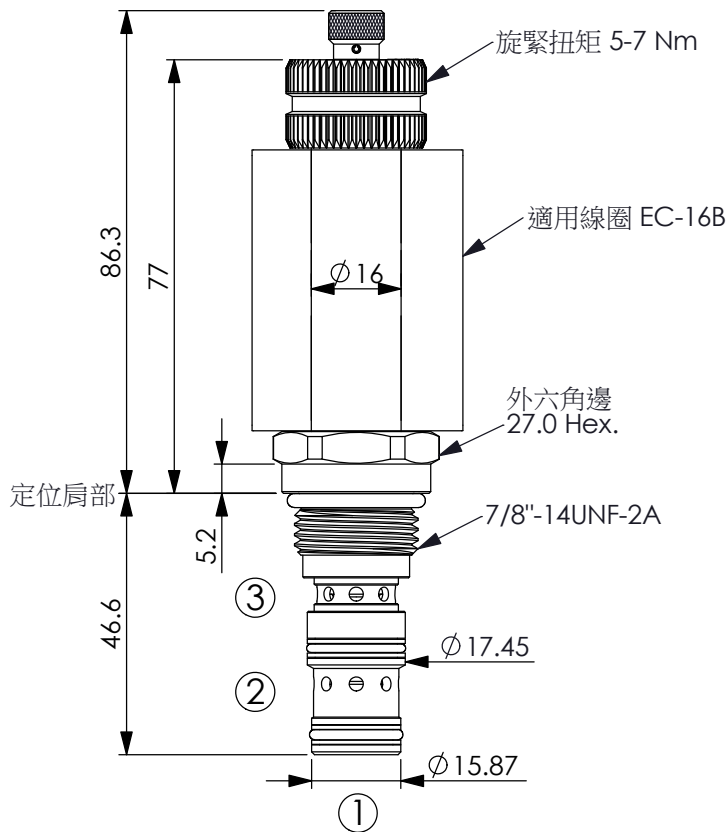

尺寸單位:mm

性能曲線圖

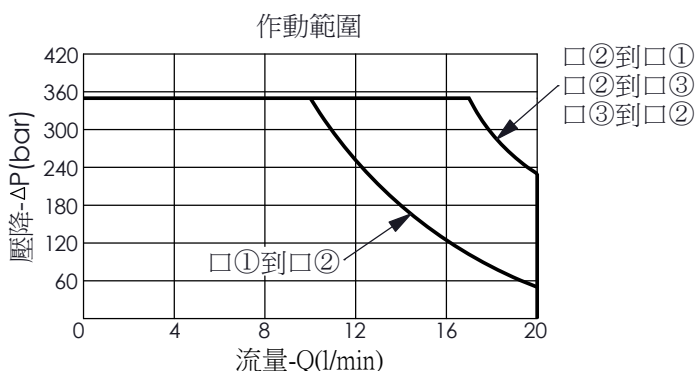
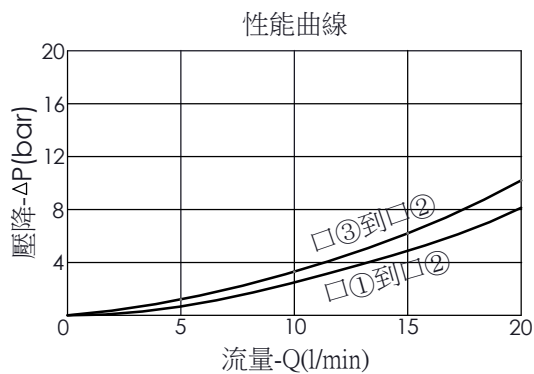

過渡位置:

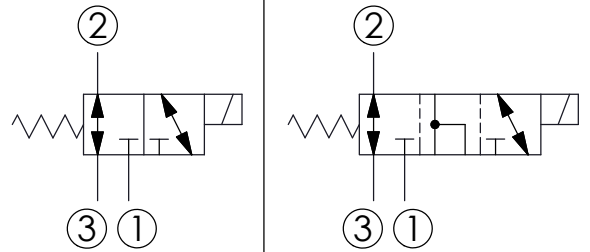

技術參數

額定壓力:	350	bar
(參考性能曲線圖)		
額定流量:	20	l/min
(參考性能曲線圖)		
成型孔:	10W-3	
安裝扭矩:	44-56	Nm
重量:	0.20 (Z:N) 0.25 (Z:M)	kg
使用油溫範圍:	-40 到 120	°C
最大內漏量:	80 cc/每分	
壓降 210 bar時		
響應時間	ON	30-60 ms(毫秒)
取決於壓力與流量	OFF	20-40 ms(毫秒)

過濾精度: 25 μm (額定或更佳)

線圈需要的最低電壓
額定電壓的 90 %

線圈必須分開訂購

安裝位置: 不限制

X 結構設計選項

3C 3口、26瓦線圈
Ø 16 mm 磁管

Y 油路方向功能選項

15 滑軸型, 3口2位閥, 口2與口3相通
通電後, 口1與口2相通

Z 輔助裝置選項

N 不可調



M 旋鈕輔助裝置

